



PA-S 2100 Kompakter fernsteuerbarer 2-Kanal-Verstärker

Beschreibung

Der PA-S 2100 ist ein audiophiler 2-Kanal-Verstärker für den Einsatz in AV-Anlagen, in Multiroom-Systemen und in Mehrkanal-Beschallungsanlagen.

Das Schaltungsdesign des PA-S 2100 ist für hohe Klangqualität und Betriebssicherheit bei minimalem Stromverbrauch konzipiert. Die prozessorgesteuerten Class-D-Endstufen gewährleisten einen sehr guten Wirkungsgrad und hohe Leistungsreserven. Die Auto-On/Off-Funktion schaltet den Verstärker automatisch in einen stromsparenden SLEEP-Mode wenn kein Input-Signal anliegt.

Der Verstärker hat eine Ausgangsleistung von 2 x 100 Watt an 2 bis 4 Ohm bzw. 2 x 60 Watt an 8 Ohm. Die Eingänge sind sowohl als Cinchbuchsen als auch symmetrisch ausgeführt.

Ein Ground-Lift-Schalter und DIP-Schalter zur Umschaltung der Eingangsempfindlichkeit erlauben eine optimale Anpassung an unterschiedliche Signalquellen.

Frontseitig sind LEDs für Standby/Power, Sleep, Signal, Limit und Protect angeordnet. Rückseitig befinden sich die Inputs, Lautstärkeregelung pro Kanal, ein Schaltkontakt für ON/OFF und kanalgetrennte VCA-Eingänge für Lautstärkeregelung. Die externe Lautstärkeregelung kann über eine Steuerspannung von 0 – 10 V oder unsere Lautstärkeregelung WP-V und RP-V bzw. über das DV-Modul und Up/Down-Kontakte erfolgen.

Besonderheiten

- Fernsteuerbarer Verstärker mit 2 Kanälen
- 2 x 100 Watt Ausgangsleistung an 2 bis 4 Ohm, 2 x 60 Watt an 8 Ohm
- Symmetrische Eingänge und Cinch-Eingänge
- VCA-Eingänge pro Kanal
- Auto-On/Off schaltbar
- Ext. ON/OFF-Kontakt
- Schaltbare Eingangsempfindlichkeit +4/-6 dBU pro Kanal
- Stufenlos geregelter Lüfter
- Ground-Lift schaltbar
- Gehäuse 1/4 19", 1 HE

Optionen:

- 100 V-Übertrager
- Lautstärkeregelung (Wallpanel WP-V oder Rackpanel RP-V)
- DV-Modul für Lautstärkeregelung über Up/Down-Kontakte

Einsatzbereiche

- Home-Audio
- Medienräume
- Konferenzräume
- Läden, Verkaufsräume
- Gastronomie
- Konzertsäle, Theater
- Kirchen

PA-S 2100

Kompakter fernsteuerbarer 2-Kanal-Verstärker







Technische Daten

Eingänge	2 × Line In sym. + 2 × Line In Cinch
Nom. Eingangspegel	+ 4/-6 dBu, schaltbar
Max. Eingangspegel	+ 16 dBu
Eingangsimpedanz	20 kOhm
Lastimpedanz	≥ 2 Ohm
Ausgänge	2 × Speaker Out bis 2 × 2,5 mm ² , (Systemklemmen, steckbar)
Ausgangsleistung	
2 Ohm	2 × 100 Watt
4 Ohm	2 × 100 Watt
8 Ohm	2 × 60 Watt
Übertragungsbereich	15 Hz – 22 kHz
Dynamikumfang	> 100 dB
Klirrfaktor	< 0,05 % (1 kHz, 3 dB unter Vollaussteuerung)
Anzeigen	LED für ON/STANDBY; LEDs je Kanal für PROTECT, LIMIT, SIGNAL, SLEEP
Bedienelemente	Frontseitig Netzschalter. Rückseitig VOLUME- Regler je Kanal, DIP-Schalter für AUTO ON/ STEADY ON und SENSITIVITY +4/-6 dBu
Weitere Anschlüsse	VCA-Eingänge je Kanal 0 – 10 V (auch für DV-Module), ON/OFF-Kontakt N/C
Kühlung	geregelte Lüfter, Luftstrom von vorne nach hinten
Schutzschaltungen	Peak-Limiter, Strom-Limiter und Leistungs- Limiter je Lautsprecherausgang, Kurzschluss- Sicherung, mehrstufige Temperaturüber- wachung
Stromversorgung	90 bis 260 VAC
Netzanschluss	Kaltgerätestecker
Leistungsaufnahme	
Standby	< 0,5 Watt
SLEEP	3,3 Watt
Leerlauf	7,4 Watt
1/8 Nennleistung	38 Watt
Max. Dauerleistungsaufnahme	80 Watt
Peak Leistungsaufnahme	240 Watt
Abmessungen (B × H × T)	¼ 19", 1 HE, 110 × 42 × 233 mm
Gewicht	1,3 kg
Garantie	5 Jahre

Modell

Modell	Artikel-Nr.	Ausführungen
PA-S 2100	3005-0002	2-Kanal-Verstärker mit symmetrischen und Cinch-Eingängen

Zubehör

Zubehör	Artikel-Nr.	Ausführungen
MP-PA-S 	3005-0030	Montageplatte für PA-S Serie
WP-V 	3401-0002	Wallpanel (Lautstärkeregelung und ON/MUTE)
RP-V 	3402-0002	Rackpanel (Lautstärkeregelung und ON/MUTE)
DV-Modul 	3109-0006	Digitales Lautstärkemodul (UP/DOWN)
PA-T 100 	3109-0002	100 V-Übertrager-Modul, 100 Watt, Ringkern
PA-T 1 U 	3109-0005	Rackwanne 19", 1 HE, für bis zu 4 x PA-S 2100 oder 4 x PA-T 2100
RP-1 U 	3402-0016	19"-Rackblende, 1 HE, für 6 × RP-Panel

PA-S 2100 Kompakter fernsteuerbarer 2-Kanal-Verstärker

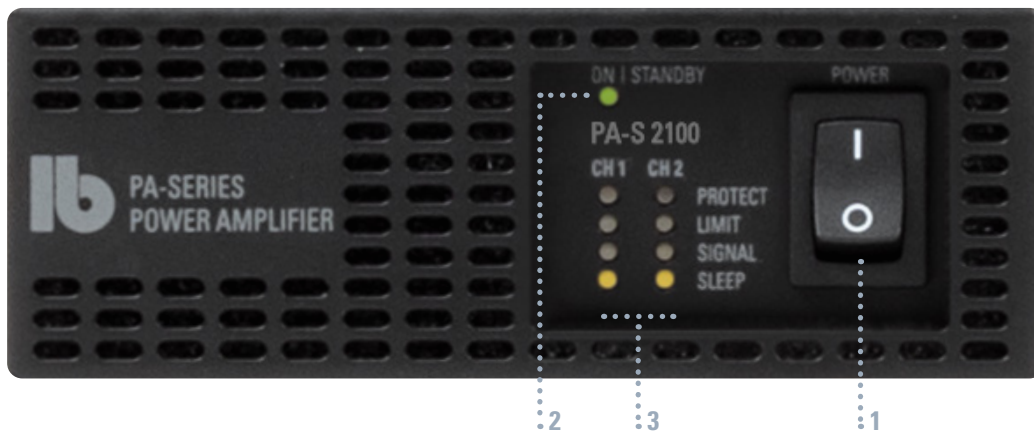

- 1 Netzschalter**
Der Verstärker schaltet mit einer Verzögerung von ca. 3 Sek. ein.
- 2 LED STANDBY / ON**
Im STANDBY leuchtet die LED rot, bei eingeschaltetem Verstärker grün.
- 3 LED Anzeigen**
SLEEP – der entsprechende Endstufenkanal ist vorübergehend ausgeschaltet.
SIGNAL – am Ausgang des entsprechenden Endstufenkanals liegt ein Signal an.
LIMIT – der entsprechende Endstufenkanal limitiert (Peak Voltage, Peak Current, Peak Power oder Average Power).
PROTECT – der entsprechende Endstufenkanal schaltet ab: Kurzschluss am Ausgang, Übertempertur oder Defekt. Eine blinkende LED zeigt an, dass die Leistung des Kanals aufgrund zu hoher Betriebstemperatur zurückgeregelt wird.

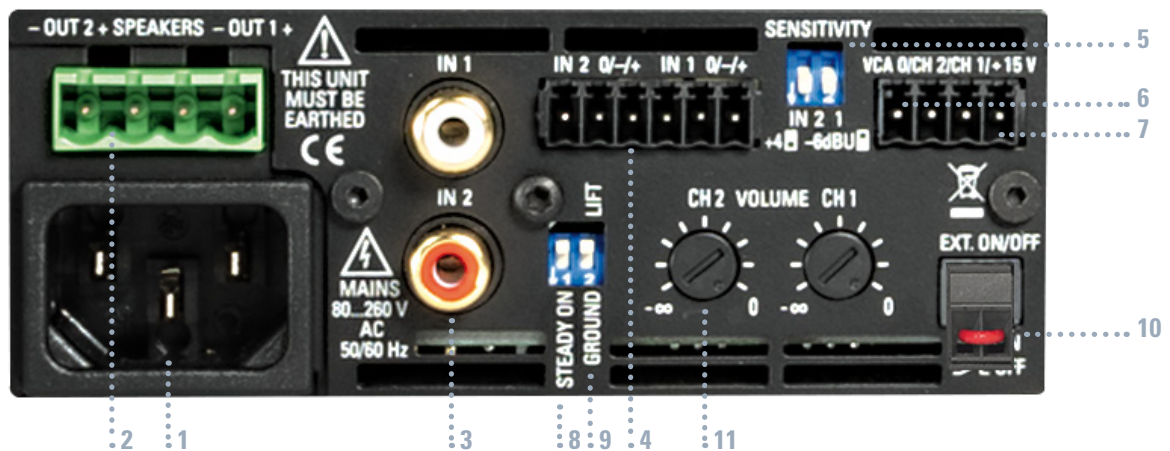

- 1 Kaltgeräte-Netzanschluss** (Netz kabel beiliegend).
- 2 Lautsprecher-Ausgänge**
Die Lautsprecherausgänge sind mit steckbaren Systemklemmen bis 2 x 2,5 mm² Kabelquerschnitt versehen. Die Impedanz der Lautsprecher sollte 2 Ohm nicht wesentlich unterschreiten.
- 3 Cinch Inputs**
- 4 Symmetrische Inputs**
- 5 SENSITIVITY** – DIP-Schalter +4/-6 dB pro Kanal. In der unteren Schalterposition wird die Eingangsempfindlichkeit des jeweiligen Kanals von +4 dBU (Studiopegel) auf -6 dBU für Home-Audio- und PC-Anwendungen umgeschaltet.
- 6 VCA-INPUTS** – (Voltage Controlled Amplifier) pro Kanal. Eingänge für externe Lautstärkeregelung mit unseren Lautstärkereglern WP-V und RP-V, mit dem DV-Modul (digitales Lautstärkemodul) und Up/Down-Kontakten oder mit 0 – 10 V Dimmeraktoren (0 V = Nominal Gain, 10 V = -80 dB = Mute). Bei 15 V wird der jeweilige Endstufenkanal auf SLEEP gesetzt.
- 7 DC OUT 15 V**
Spannungsversorgung für unsere Lautstärkereglere WP-V und RP-V oder das DV-Modul (60 mA max.)
- 8 AUTO ON/STEADY ON** – DIP-Schalter
In der oberen Schalterposition läuft der entsprechende Kanal im AUTO ON/OFF-Modus und schaltet in den Ruhezustand (SLEEP) sobald am Eingang länger als 10 Minuten kein Musiksignal anliegt (dadurch wird der Stromverbrauch wesentlich reduziert). In der unteren Schalterposition sind die Endstufen permanent aktiv (STEADY ON).
- 9 GROUND LIFT-Schalter**
In Stellung GROUND ist die Input-Masse mit dem Schutzleiter verbunden. Ist ein Zuspiegelgerät ebenfalls geerdet, kann es zu einer Brummschleife kommen. In diesem Fall kann die Masse der Eingangsbuchsen vom Schutzleiter getrennt werden (Stellung LIFT).
- 10 EXT. ON/OFF** – N/C (Kurzschluss-Stecker).
Der EXT. ON/OFF-Kontakt muss geschlossen sein, damit die Endstufe aktiv ist. Dies kann durch den werkseitig eingesteckten Kurzschluss-Stecker oder durch einen externen potentialfreien Schalter bzw. Kontakt erfolgen. So können einer oder mehrere Verstärker von einer Mediensteuerung oder einer SAA (Sprachalarmierungsanlage) ein- und ausgeschaltet werden.
- 11 Volume-Regler pro Kanal**

PA-S 2100

Kompakter fernsteuerbarer 2-Kanal-Verstärker

Blockschaltbild

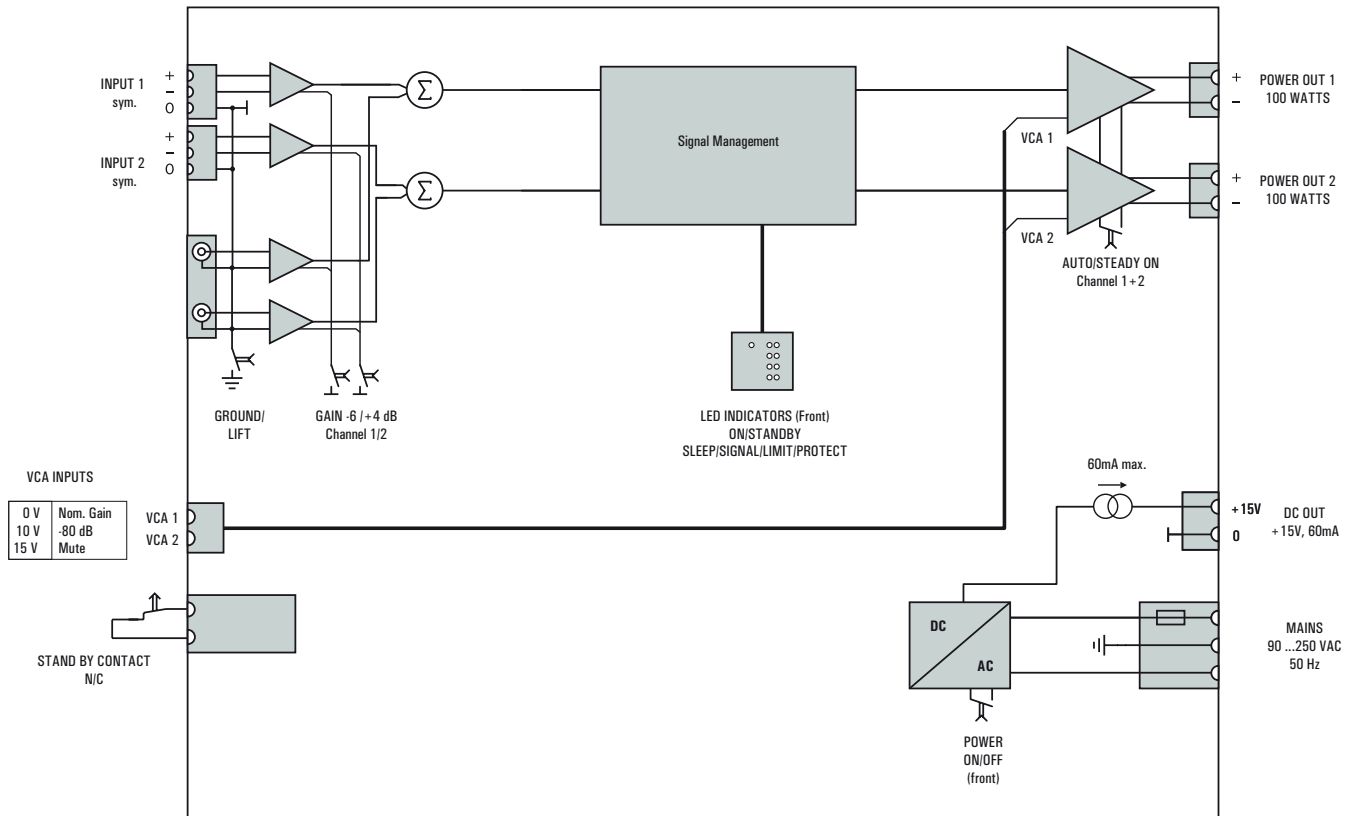

PA-S 2100

Kompakter fernsteuerbarer 2-Kanal-Verstärker

Abmessungen

